

- ▶ Перед вмиканням переконайтеся в правильності установки батарейок (чи акумуляторів) та їхньої справності.
- ▶ Не застосовуйте джерела живлення з явними слідами окиснення.
- ▶ У випадку попадання на шкіру чи в очі продуктів корозії негайно промити великою кількістю води, а при попаданні всередину — випити багато рідини, викликати блювоту і звернутися до лікаря.
- ▶ Якщо виріб не планується використовувати тривалий час, рекомендується витягти елементи живлення з приладу.
- ▶ Не користуйтеся приладом у місцях, де в повітрі можуть міститися легкозаймисті речовини.
- ▶ При попаданні рідини усередину приладу витягніть елементи живлення. З порядком їхнього подальшого використання ознайомтеся в доданій до них інструкції.
- ▶ Не користуйтеся вагами поблизу джерел електромагнітного випромінювання (компл'ютери, радіотелефони тощо).
- ▶ Не зберігайте ваги поблизу нагрівальних приладів, систем опалення, а також у місцях, де можливий вплив прямих сонячних променів.

### СПЕЦІАЛЬНІ ПРАВИЛА БЕЗПЕКИ

- ▶ Не намагайтеся самостійно ремонтувати прилад, зверніться до офіційного сервісного центру.
- ▶ Зважування дітей і людей з обмеженими можливостями виконувати лише під наглядом.
- ▶ При зважуванні намагайтеся завжди вставати на центральну частину платформи, щоб випадково не перекинути ваги і не впасти.
- ▶ Намагайтеся розподіляти навантаження на платформу ваг рівномірно.
- ▶ Знаходячись на вагах, не допускайте різких рухів, стрибків і ударів, це може привести до несправильної роботи ваг чи поломки корпусу і частин приладу, особливо виготовлених зі скла і пластмаси.
- ▶ Зважування робити тільки в тих межах, що зазначені на коробці чи в паспорті приладу.
- ▶ Під час зважування не спирайтеся і не притуляйтеся до інших предметів.
- ▶ Не ставайте на платформу мокрими ногами, тому що вона може бути слизькою. Завжди стежте за тим, щоб ваги були сухі.
- ▶ Не допускайте попадання води всередину приладу.
- ▶ Тривале зберігання приладу бажано здійснювати в пакувальній тарі, у горизонтальному положенні.
- ▶ Не допускайте падіння приладу та падіння на прилад інших предметів. Це може ушкодити прилад і вплинути на точність вимірів при зважуванні.
- ▶ Не ставте на прилад сторонні предмети.

### ПІСЛЯПРОДАЖЕВЕ ОБСЛУГОВУВАННЯ

Якщо Ваш прилад не працює або працює погано, зверніться до уповноваженого сервісного центру за консультацією або ремонтом.

Гарантія не поширюється на:

- упакування виробу, видаткові матеріали й аксесуари (ножі, насадки тощо);
- механічні ушкодження й природне зношування виробу;
- дефекти, викликані перевантаженням, неправильною або недбалою експлуатацією, проникненням рідин, пилу, комах й інших сторонніх предметів усередину виробу, впливом високих температур на пластмасові й інші не термостійкі частини, дією непереборної сили (нещасний випадок, пожежа, повінь, несправність електричної мережі, удар блискавки тощо);
- ушкодження, викликані:
- ▶ недотриманням описаних вище правил безпеки й інструкції з експлуатації.
- ▶ використанням у комерційних цілях (використання, що виходить за рамки особистих побутових потреб).
- ▶ вмиканням у мережу з напругою, відмінною від зазначеної на приладі несанкціонованим ремонтом або заміною частин приладу, здійснених не уповноваженою на це особою або сервісним центром.

Гарантія також не поширюється на змінні елементи живлення.

### Еденде тұратын BS-8027 электрондық таразысы

KZ

### ҚҰРАЛ БӨЛШЕКТЕРІНІҢ СИПАТТАМАСЫ

1. Платформасы
2. Цифрлық СК-дисплейі
3. Батарея салатын бөлігі
4. CR2032 типіндегі 3В болатын 1 батареясы
5. Салмақ өлшемін ауыстырып қосқышы (килограмм / фунт/стоун)
6. Құрал аяқтары

### АЛҒАШ ҚОЛДАНАР АЛДЫҢДА

Платформадағы (1) батареялар салатын бөлікті (3) ашып, түйіспелердің бетін ашу үшін оқшаулағышы парақты алып тастаңыз. Салмақ өлшемін ауыстырып қосқышы (5) тиісті өлшем бірлігіне (Kg (килограмм), lb (фунт), ST (стоун)) қойыңыз.

### ҚҰРАЛДЫ ҚОЛДАНУ

1. Таразыны төгіс қатты жерге орнатыңыз. Таразыны кілемге немесе басқа да жұмсақ жерлерге орнатпаңыз, себебі ол дәл өлшеу мүмкіндігін бұзады.
2. Таразыны қосу үшін салмақты теңдей салып, платформада (1) қозғалмай тұрыңыз. Құрылғы дисплейге шығатын нәтижені есептеп шығарғаннанша бірнеше секунд күтіңіз.
3. Егер өлшелетін салмақ шекті жүктелімінен (180 кг) асып кетсе, дисплейге шекті жүктелімінен асып кету көрсеткіші — «Err» жазуы пайда болады.



4. Егер таразы дисплейінде (2) «Lo» жазуы пайда болса, батареяны ауыстыру қажет. Полярлылығын сақтап, құралға жаңа батарея салыңыз.

### КҮТП ҰСТАУ ЖӘНЕ ТАЗАЛАУ

1. Құралды дымқыл матамен сүртіп, платформада (1) ойғыз қалмайтындай құрғатыңыз. Құрал ішіне су тигізбеңіз. Оны тазалау үшін қатты қырғыш заттарды қолданбаңыз.
2. Құралды үнемі көлденең қалпында, құрғақ салқын жерде сақтаңыз. Құралды ылғалдылығы немесе температурасы жоғары жерде сақтамаңыз.

### ҚАҰПСІЗДІК ШАРАЛАРЫ

- Құралды қоректендіру үшін тұрақты тоқтың химиялық көздері қолданылады, оларды пайдалану кезінде, мынадай қауіпсіздік шаралары сақталуы тиіс:
- ▶ Өндіруші зауыт ұсынған стандартты қоректендіру көздерін ғана қолданыңыз.
- ▶ Құралды қоректендіру схемасында батареяларды және акумуляторларды бір уақытта қолдану ұсынылмайды, бұл батареяларды зарядсыздандырады.
- ▶ Батареяларды зарядтауға мүлде тыйым салынады – бұл жарылыс туғызуы мүмкін.
- ▶ Таразыны қосар алдында батареяларының (немесе акумуляторларының) дұрыс салынғандығына және дұрыс жұмыс істеп тұрғандығына көз жеткізіңіз.
- ▶ Тотығу белгілері айқын қоректендіру көздерін қолданбаңыз.
- ▶ Коррозия өнімдері теріге немесе көзге тиіп кеткен жағдайда дереу көп су мөлшерімен жуып жіберіңіз, ал ағзаға түскен жағдайда көп сұйықтық ішіп, құсыңыз және дәрігерге көрініңіз.
- ▶ Егер бұйымды ұзақ уақыт бойы пайдаланбау жоспарланса, құралдағы қоректендіру элементтерін шығару ұсынылады.
- ▶ Құралды ауасында тез жанатын заттар бар жерлерде қолданбаңыз.
- ▶ Құрал ішіне су тиген жағдайда, қоректендіру элементтерін шығарыңыз. Оларды әрі қарай пайдалану тәртібімен олардың нұсқаулықтарынан танысыңыз.
- ▶ Құралды электромагниттік сәуле бөлетін көздерден (компьютерлер, радиотелефондар және т.с.с.) алашақ қолданыңыз.
- ▶ Таразыны қыздыру құралдарына, жылыту жүйелеріне жақын, сондай-ақ тікелей күн сәулесі түсуі мүмкін жерлерде сақтамаңыз.

### АРНАЙЫ ҚАҰПСІЗДІК ШАРАЛАРЫ

- ▶ Құралды өздігіңізбен жөндеуге тырыспаңыз, уәкілетті сервис орталығына барыңыз.
- ▶ Балалардың және мүмкіндіктері шектеулі адамдардың салмағын міндетті түрде бақылап тұрып, өлшеңіз.
- ▶ Платформаға су аяғыңызбен шықпаңыз, себебі ол тайғақ болуы мүмкін. Таразының үнемі құрғақ болуын қадағалаңыз.
- ▶ Өлшену кезінде таразыны абайсызда аударып алмас үшін және құлап қалмас үшін үнемі платформаның ортаңғы бөлігіне тұрыңыз.
- ▶ Таразы платформасына жүктелімдерді бірдей бөлуге тырысыңыз.
- ▶ Өлшену кезінде теңселмеңіз және басқа затқа сүйенбеңіз.
- ▶ Таразыда тұрып, секіру, ұру сияқты шұғыл қимылдар жасамаңыз, бұл таразының қалыпты жұмысын бұзуы немесе оның корпусы мен бөлшектерін, әсіресе шындыдан және пластмассадан жасалған бөліктерін сындыруы мүмкін.
- ▶ Өлшеуді құрал қорабында немесе паспорттыңда көрсетілген шектерде ғана жүргізіңіз.
- ▶ Құралдың ашық бөліктеріне басқа заттар қоймаңыз.
- ▶ Құрал ішіне су тимеуін қадағалаңыз.
- ▶ Құралды ұзақ уақыт сақтауды қаптама ыдысында жүзеге асырған жөн.
- ▶ Құралға басқа заттар қоймаңыз.

### САТҚАННАН КЕЙІН ҚЫЗМЕТ КӨРСЕТУ

Егер құралыңыз жұмыс істемей қалса немесе нашар жұмыс істесе консультация алу үшін немесе жөндеу үшін уәкілетті сервис орталығына барыңыз.

Берілген кепілдік мына жағдайларда жарамсыз:

- бұйым қаптамасына, шығыс материалдарына және аксессуарларына (пышақ және қондырмаларына және т.с.с.);
  - бұйымның механикалық ақау және табиғи тозу жағдайларында;
  - шамадан тыс жүктеуден, дұрыс емес және ұқыпсыз пайдаланудан, құрал ішіне сұйықтық, шаң, жәндік және басқа да заттар кіріп кеткен жағдайдан, пластмасса және басқа да ыстыққа төзімсіз бөлшектеріне жоғары температураның әсерінен, мықты күш әсерінен (бақытсыз жағдай, өрт, сел, электр желісінің бұзылуы, найзағай соғу және т.б.) болған ақаулар жағдайында;
  - мына жағдайлардан болған бұзылулар жағдайында:
  - ▶ жоғарыда сипатталған қауіпсіздік шараларын және пайдалану жөніндегі нұсқаулықты орындамаған жағдайда.
  - ▶ Коммерциялық мақсаттарда қолданған жағдайда (жеке тұрмыстық мұқтаждар шеңберінен тыс қолдану).
  - ▶ Уәкілетті емес адам немесе сервис орталығы жүзеге асырған рұқсатсыз жөндеу немесе бөлшектерін ауыстыру жағдайында.
- Сондай-ақ кепілдік алмалы қорек элементтеріне де берілмейді.

Если Ваш город не указан, Вам следует связаться с магазином и узнать, не открыт ли Сервис-центр недавно. Полный перечень Сервис-центров Binatone на территории СНГ и стран Балтии приведен на сайте [www.binatone.ru](http://www.binatone.ru).

В случае, если в Вашем городе отсутствует Сервис-центр Binatone, Вам следует обратиться в магазин, где Вы приобрели наш товар, и он организует его ремонт или замену.

[www.binatone.com](http://www.binatone.com)



## Instruction Manual BS-8027

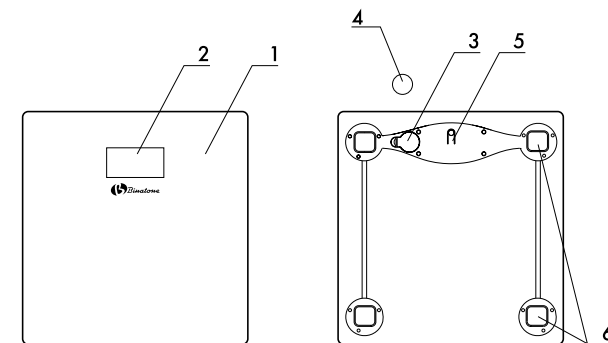
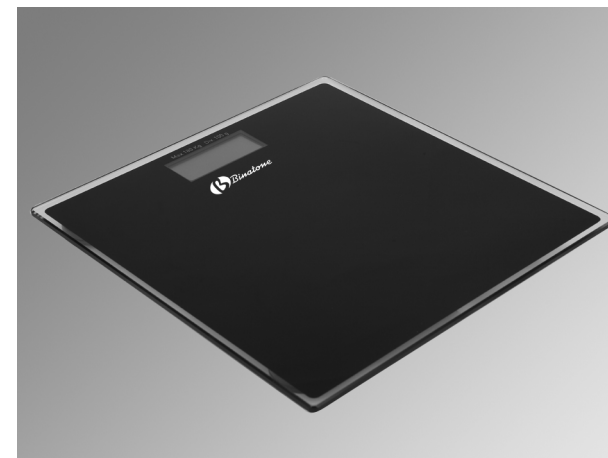

## Bath Electronic Scales

## Bath Electronic Scales BS-8027

EN

### DESCRIPTION OF PARTS OF THE APPLIANCE

1. Tray
2. Digital liquid crystal display
3. Battery compartment
4. 1 battery 3V type CR2032
5. Weight unit switch (kilograms/pounds/stones)
6. Legs of the appliance

### BEFORE THE FIRST USE

Open the battery compartment **(3)** on the platform **(1)** and remove the insulation to release contacts. Move the weight unit switch **(5)** to select the desired units of measurement (**Kg** (kilograms), **Lb** (pounds), **St** (stones)).

### OPERATION

1. Put the scales on a flat solid horizontal surface. Do not put the scales on carpets or other soft covering, since this will affect the measurement accuracy.
2. To turn on the scales, stand onto the scales with your foot evenly distributing your weight over the platform **(1)** and don't move. Wait a few seconds until the appliance calculates the result, which will appear on the display.
3. If the measured weight exceeds the allowable load (180 kg), the display will show the indication of excess load «**Err**».
4. If «**Lo**» appears on the scales display **(2)**, this means the battery requires replacement. Put the new battery in the appliance, observing polarity.

### CARE AND CLEANING

1. Wipe the appliance with a damp lint free cloth, wiping it dry, so that there are no water marks on the tray **(1)**. Do not prevent water getting inside the appliance. Do not use hard abrasive materials and substances for cleaning.
2. Always keep the appliance in a horizontal position in a dry, cool place. Do not store the appliance in places with high humidity or temperature.

### SAFETY MEASURES

This appliance is powered by batteries, therefore during operation it is necessary to comply with the following safety measures:

- ▶ Only use the batteries as recommended by the manufacturer
- ▶ It is not recommended to use batteries and accumulators in the appliance at the same time, since it will cause quick discharge of the battery.
- ▶ It is strictly prohibited to re-charge batteries as it can cause an explosion.
- ▶ Before turning the appliance on make sure the batteries are set correctly and are in good working conditions.
- ▶ Do not use batteries with visible marks of oxidation.
- ▶ If the corrosion liquid comes in contact with the skin or the eyes, immediately wash them with plenty of water, and if any is ingested – drink a lot of water, cause vomiting and go to the doctor.
- ▶ If the appliance is not going to be used for a long period of time, it is recommended to take the batteries out of the appliance.
- ▶ Do not use the appliance where the air may contain volatile flammable substances.
- ▶ In cases where liquid has got inside the appliance, take out the batteries. See the attached instruction to become acquainted with their further use.
- ▶ Do not use the scales near electromagnetic radiation sources (computers, radio telephones etc.).
- ▶ Do not keep the scales near heating appliances, heating systems, or in the direct sun.

### SPECIAL SAFETY MEASURES

- ▶ Do not try to repair the appliance independently, go to an authorized service center.
- ▶ Only perform the weighing of children and people with limited physical abilities under strict supervision.
- ▶ Do not stand on the tray with wet feet since it can be slippery. Always make sure that the scales are dry.
- ▶ While weighing, always stand in the central part of the tray in order not to overturn the scales or fall off.
- ▶ Try to evenly distribute the load on the tray of the scales.
- ▶ During weighing do not lean over other objects.
- ▶ Whilst standing on the scales, do not make quick movements, jumps or kicks, as this will cause incorrect operation of the scales or breakage to the glass and plastic.
- ▶ Only weigh within the limits, indicated on the box of the appliance.
- ▶ Do not insert foreign objects in the open parts of the appliance.
- ▶ Prevent the appliance from falling or other objects falling onto the appliance. As this can damage the appliance and affect the accuracy of measurement during weighing.
- ▶ Prevent water getting inside the appliance.
- ▶ Store the appliance in the original package, in a horizontal position.

### AFTER-SALES SERVICE

If your appliance does not operate or does not operate properly, contact an authorized service center for consultancy or repair.

The warrantee does not cover:

- product packing, consumables and accessories (knives, tips, etc.);
- mechanical damages and natural wear of the product;
- failures due to overloading, improper or careless maintenance, penetration of liquids, dust, insects and other foreign matters inside the product, exposure of plastic and other not thermal-resistant components to high temperatures, force-majeure circumstances (accidents, fire, flooding, power grid failure, lightning stroke, etc.);
- damages caused by:
  - ▶ Non-fulfillment of the above-mentioned precautions and operating manuals.
  - ▶ Application in commercial purposes (application of the product beyond personal daily living needs).
  - ▶ Connection to a grid with a voltage which differs from that indicated on the appliance.
  - ▶ Unauthorized repair or replacement of the components of the appliance, performed by an unauthorized person or service center.

Also the warranty doesn't cover replaceable batteries.

## Напольные электронные весы BS-8027

RU

### ОПИСАНИЕ ДЕТАЛЕЙ ПРИБОРА

1. Платформа
2. Цифровой ЖК-дисплей
3. Отсек для батареек
4. 1 батарейка 3В типа CR2032
5. Переключатель меры веса (килограммы / фунты/стоуны)
6. Ножки прибора

### ПЕРЕД ПЕРВЫМ ИСПОЛЬЗОВАНИЕМ

Откройте отсек для батареек **(3)** на платформе **(1)** и удалите изоляционный лист, чтобы освободить контакты. Передвиньте переключатель меры веса **(5)** на нужную меру измерения (**Kg** (килограммы), **Lb** (фунты)/**St** (стоуны)).

### ИСПОЛЬЗОВАНИЕ ПРИБОРА

1. Установите весы на ровную твердую горизонтальную поверхность. Не устанавливайте весы на ковры или другие мягкие покрытия, так как это будет влиять на точность измерений.
2. Для включения весов встаньте на платформу **(1)**, равномерно распределив вес, и не двигайтесь. Подождите несколько секунд, пока устройство подсчитает результат, который появится на дисплее.
3. Если измеряемый вес превысит допустимую нагрузку (180 кг), на дисплее появится индикация превышения допустимой нагрузки «**Err**».
4. Если на дисплее весов **(2)** появится «**Lo**», это означает, что батарейка нуждается в замене. Вставьте новую батарейку в прибор, соблюдая полярность.

### УХОД И ЧИСТКА

1. Протрите прибор влажной тканью и вытрите насухо. Избегайте попадания воды внутрь прибора. Не используйте для чистки жесткие абразивные материалы и средства.
2. Всегда храните прибор в горизонтальном положении в сухом прохладном месте. Избегайте хранения прибора в местах с повышенной влажностью или температурой.

### МЕРЫ БЕЗОПАСНОСТИ

Для питания прибора используются химические источники постоянного тока, при эксплуатации которых необходимо соблюдать следующие меры предосторожности:

- ▶ Используйте стандартные источники питания, рекомендованные заводом-изготовителем.
- ▶ Использовать в схеме питания прибора одновременно батарейки и аккумуляторы не рекомендуется, так как это приведет к быстрому разряду батареек.
- ▶ Категорически запрещается заряжать батарейки - это может привести к взрыву.
- ▶ Перед включением убедитесь в правильности установки батареек (или аккумуляторов) и их исправности.
- ▶ Не применяйте источники питания с видимыми следами окисления.
- ▶ В случае попадания на кожу или в глаза продуктов коррозии немедленно промойте большим количеством воды, а при попадании внутрь принять большое количество жидкости, вызвать рвоту и обратиться к врачу.
- ▶ Если изделие не планируется использовать длительный период времени, рекомендуется извлечь элементы питания из прибора.
- ▶ Не пользуйтесь прибором в местах, где в воздухе могут содержаться легковоспламеняющиеся вещества.
- ▶ При попадании жидкости внутрь прибора, извлеките элементы питания. С порядком их дальнейшего использования ознакомьтесь в инструкции к ним.
- ▶ Не пользуйтесь весами вблизи источников электромагнитного излучения (компьютеры, радиотелефоны и т.п.).
- ▶ Не храните весы вблизи нагревательных приборов, систем отопления, а также в местах, где возможно воздействие прямых солнечных лучей.

### СПЕЦИАЛЬНЫЕ МЕРЫ ПРЕДОСТОРОЖНОСТИ

- ▶ Не пытайтесь самостоятельно ремонтировать прибор, обратитесь в уполномоченный сервисный центр.
- ▶ Взвешивание детей и людей с ограниченными возможностями производить под обязательным контролем.

- ▶ Не вставляйте на платформу мокрыми ногами, так как она может быть скользкой. Всегда следите за тем, чтобы весы были сухие.
- ▶ При взвешивании всегда вставляйте на центральную часть платформы, чтобы случайно не опрокинуть весы и не упасть.
- ▶ Старайтесь распределять нагрузку на платформу весов равномерно.
- ▶ Во время взвешивания не облокачивайтесь и не прислоняйтесь к другим предметам.
- ▶ Находясь на весах, не допускайте резких движений, прыжков и ударов, это может привести к неправильной работе весов или поломке корпуса и частей прибора, особенно изготовленных из стекла и пластмассы.
- ▶ Взвешивание производить только в тех пределах, которые указаны на коробке или в паспорте прибора.
- ▶ Не вставляйте посторонние предметы в открытые части прибора.
- ▶ Не допускайте падение прибора и падение на прибор других предметов. Это может повредить прибор и повлиять на точность измерений при взвешивании.
- ▶ Не допускайте попадания воды внутрь прибора.
- ▶ Длительное хранение прибора желательно осуществлять в упаковочной таре, в горизонтальном положении.

### ПОСЛЕПРОДАЖНОЕ ОБСЛУЖИВАНИЕ

Если Ваш прибор не работает или работает плохо, обратитесь в уполномоченный сервисный центр за консультацией или ремонтом.

- Гарантия не распространяется на:
- упаковку изделия, расходные материалы и аксессуары (ножи, насадки и т.п.);
  - механические повреждения и естественный износ изделия;
  - дефекты, вызванные перегрузкой, неправильной или небрежной эксплуатацией, проникновением жидкостей, пыли, насекомых и др. посторонних предметов внутрь изделия, воздействием высоких температур на пластмассовые и другие не термостойкие части, действием непреодолимой силы (несчастный случай, пожар, наводнение, неисправность электрической сети, удар молнии и др.);
  - повреждения, вызванные:
    - ▶ несоблюдением описанных выше мер безопасности и инструкции по эксплуатации.
    - ▶ использованием в коммерческих целях (использование, выходящее за рамки личных бытовых нужд).
    - ▶ несанкционированным ремонтом или заменой частей прибора, осуществленных не уполномоченным на то лицом или сервисным центром.

Так же гарантия не распространяется на сменные элементы питания.

## Підлогові електронні ваги BS-8027

UA

### ОПИС ДЕТАЛЕЙ ПРИЛАДУ

1. Платформа
2. Цифровий рідкокристалічний дисплей
3. Відсік для батареек
4. 1 батарейка 3В типу CR2032
5. Перемикач міри ваги (кілограми/фунти/стоуни)
6. Ніжки приладу

### ПЕРЕД ПЕРШИМ ВИКОРИСТАННЯМ

Відкрийте відсік для батареек **(3)** на платформі **(1)** та видаліть ізоляційний лист, щоб звільнити контакти. Поставте перемикач міри ваги **(5)** на потрібну міру вимірювання (**Kg** (кілограми), **Lb** (фунти), **St** (стоуни)).

### ВИКОРИСТАННЯ ПРИЛАДУ

1. Установіть ваги на рівну тверду горизонтальну поверхню. Не встановлюйте ваги на килими чи інші м'які покриття, бо це впливатиме на точність вимірювань.
2. Для вмикання станьте на ваги, рівномірно розподіливши вагу на платформі **(1)**, та не рухайтесь. Почекайте кілька секунд, доки пристрій підрахує результат, що з'явиться на дисплеї.
3. Якщо вимірювана вага перевищить припустиме навантаження (180 кг), на дисплеї з'явиться індикація перевищення припустимого навантаження «**Err**».
4. Якщо на дисплеї ваг **(2)** з'явиться напис «**Lo**», це означає, що батарейка потребує заміни. Вставте нову батарейку в прилад, дотримуючись полярності.

### ДОГЛЯД І ЧИЩЕННЯ

1. Протріть прилад вологою тканиною і витріть насухо, щоб на платформі **(1)** не залишилися розводи. Уникайте попадання води всередину приладу. Не використовуйте для чищення тверді абразивні матеріали і засоби.
2. Завжди зберігайте прилад у горизонтальному положенні в сухому прохолодному місці. Уникайте зберігання приладу в місцях з підвищеною вологістю чи температурою.

### ПРАВИЛА БЕЗПЕКИ

- Для живлення даного приладу використовуються хімічні джерела постійного струму, під час експлуатації яких необхідно дотримуватись наступних правил безпеки:
- ▶ Використовуйте стандартні джерела живлення, рекомендовані заводом-виробником.
  - ▶ Використовувати в схемі живлення приладу одночасно батарейки й аккумулятори не рекомендується, тому що це призведе до швидкого розряду батареек.
  - ▶ Категорично забороняється заряджати батарейки — це може призвести до вибуху.
  - ▶ Для зарядки аккумуляторів застосуйте тільки зарядні пристрої, рекомендовані заводом-виробником.

 Binatone

 Binatone

 Binatone